

TGO435-Z0-RM

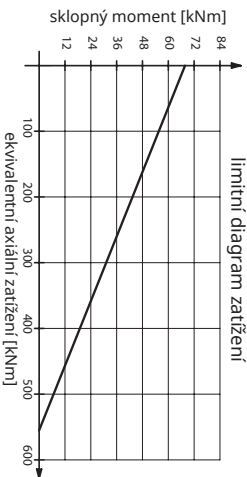

hlavní parametry výkonu	
převodový poměr	85:1
účinnost	40 %
samosvornost převodovky	ano
vůle	< 0,17°
maximální točivý moment	12 308 Nm
nominální točivý moment	10 200 Nm
váha	49,17 kg
přídřívovací moment	43,2 kNm
sklopný moment	67,8 kNm
radialní statické zatížení	222 kN
axiální statické zatížení	555 kN
radialní dynamické zatížení	117 kN
axiální dynamické zatížení	133 kN
drážkovaná hřídel	Ø12 mm

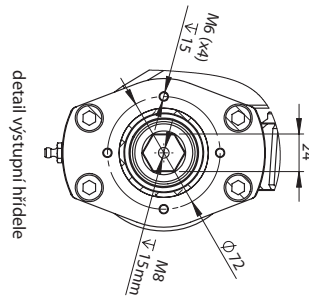
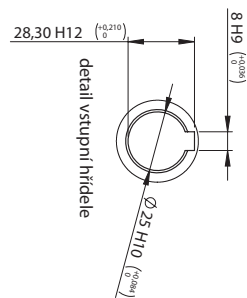
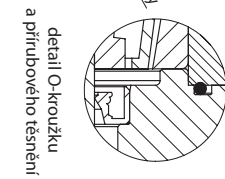
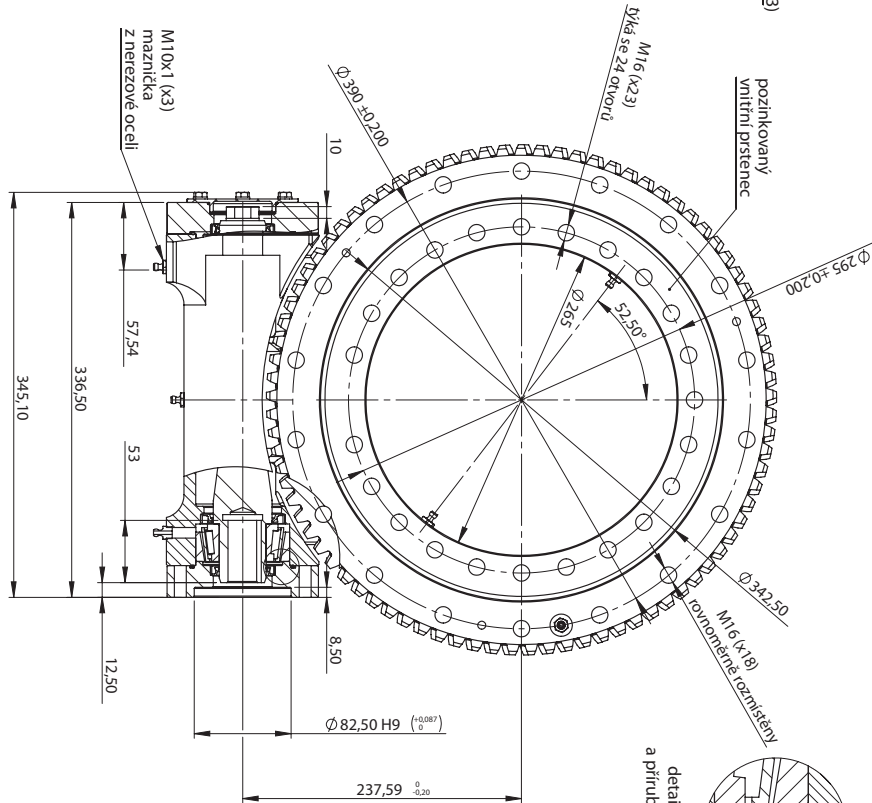
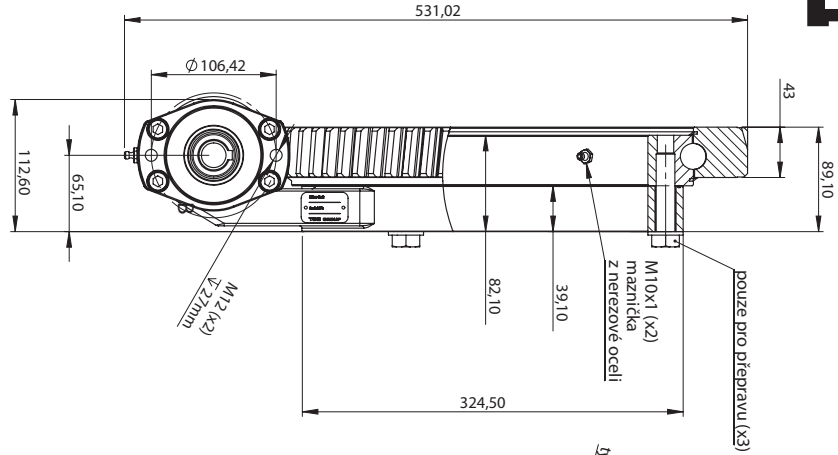

Poznamky: Všechny poháněné jednotky jsou předem namazány. Maximální výstupní rychlost 1 ot./min. (zatížen pátí pro 10 000 pracovič hodín při 0,02 ot./min.). Všechny stroje DACROWET osětrény.

